

BISAGRA
HINGE
CHARNIÈRE

CE-100

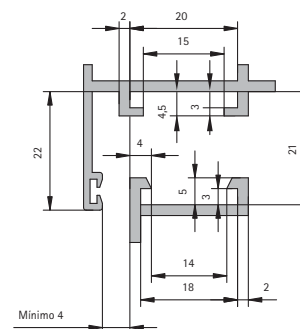
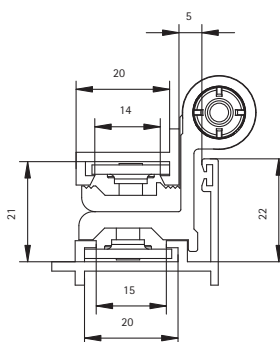
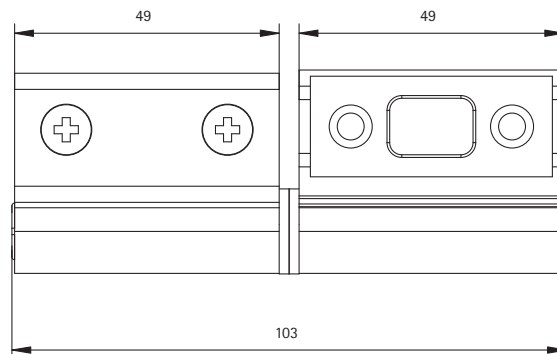
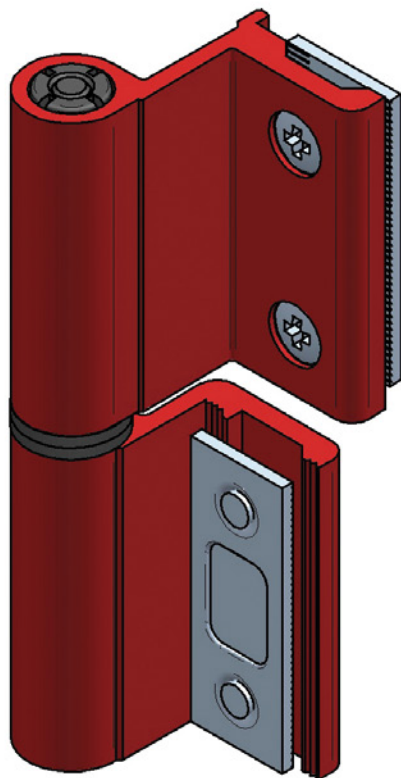

DESCRIPCIÓN	DESCRIPTION	DESCRIPTION
Bisagra de dos palas para series de Cámara Europea con placas de acero inoxidable.	Two wings hinge for Euro Groove series with stainless steel plates.	Charnière à deux pales pour séries à Chambre Européenne avec des plaques en inox.
CARACTERÍSTICAS TÉCNICAS	TECHNICAL FEATURES	CARACTÉRISTIQUES TECHNIQUES
<p>Longitud de la bisagra = 100 mm. Placa marco de 17 mm. Placa hoja de 19 mm. Colocación de placas del macho previo al montaje del marco. Eje inoxidable Ø8 x 65 mm. Eje de seguridad inviolable.</p>	<p>Hinge length = 100 mm. Frame plate = 17 mm. Wing plate: 19 mm. Male plates installed prior to frame assembling Stainless axle Ø8 x 65 mm. Inviolable security axis.</p>	<p>Longueur des charnières = 100 mm. Plaque de l'encadrement: 17 mm. Plaque du battant: 19 mm. Installation des plaques de la pièce mâle avant de placer l'encadrement. Axe en inox Ø8 x 65 mm. Axe de sécurité inviolable.</p>
MATERIALES / MATERIALS / MATÉRIAUX	ATRIBUTOS / FEATURES / ATTRIBUTS	TRATAMIENTOS / TREATMENTS / TRAITEMENTS
<p>Tornillería Screws Vis</p> <p>Casquillos Tips Douille</p> <p>Placas de fijación Coupling plates Plaque d'ancrage</p>	<p>Piezas Pieces Pièces</p> <p>Mecanizada a partir del perfil de extrusión Mechanized extruded profil Mecanisé en profil d'extrusion</p>	<p>⊗</p> <p> Vibrado Vibrated Vibré Polimerizado Polymerized Polimérisé Pretratamiento Pre-treatment Pré-traitement </p>
ACABADOS / FINISHINGS / FINITIONS	APERTURAS / OPENING / OUVERTURES	PRESENTACIÓN / PRESENTATION / PRÉSENTATION
<p>9010 9011 INOX NAT ORO PVD</p> <p>Plata Silver Argent</p> <p>RAL bajo pedido RAL to order RAL sous commande</p>	<p>INT. EXT.</p>	<p>CAJAS DE 50 UNIDADES En bolsas de 4 unidades. Placas en bolsas de 50 unidades.</p> <p>50 UNITS PACKAGE Packed in bags containing 4 units. Plates packed in 50 unit bags.</p> <p>BOÎTES CONTENANT 50 UNITÉS Dans des sacs avec 4 unités. Plaques en sacs de 50 unités.</p>